

02 유통경로



2011. 09. 15

2M 커뮤니케이션

Contents

I. 유통과 유통경로의 개념

II. 유통경로의 유형

III. 유통경로의 존립 근거

IV. 유통산업

유통과 유통경로의 개념

유통의 발생과정

- 유통은 경제, 사회, 문화의 발전과 변화에 따라 함께 변화
- 산업혁명에 의해 야기된 초기산업사회에서 대량생산이 가능해짐에 따라 생산과 소비가 분리되는 초보적인 유통기능이 발생
- 후기산업사회로 넘어가면서 제조업체는 생산기능을, 유통업체는 다양한 유통기능을 수행하는 경영의 분업화가 이루어짐

유통의 발생과정

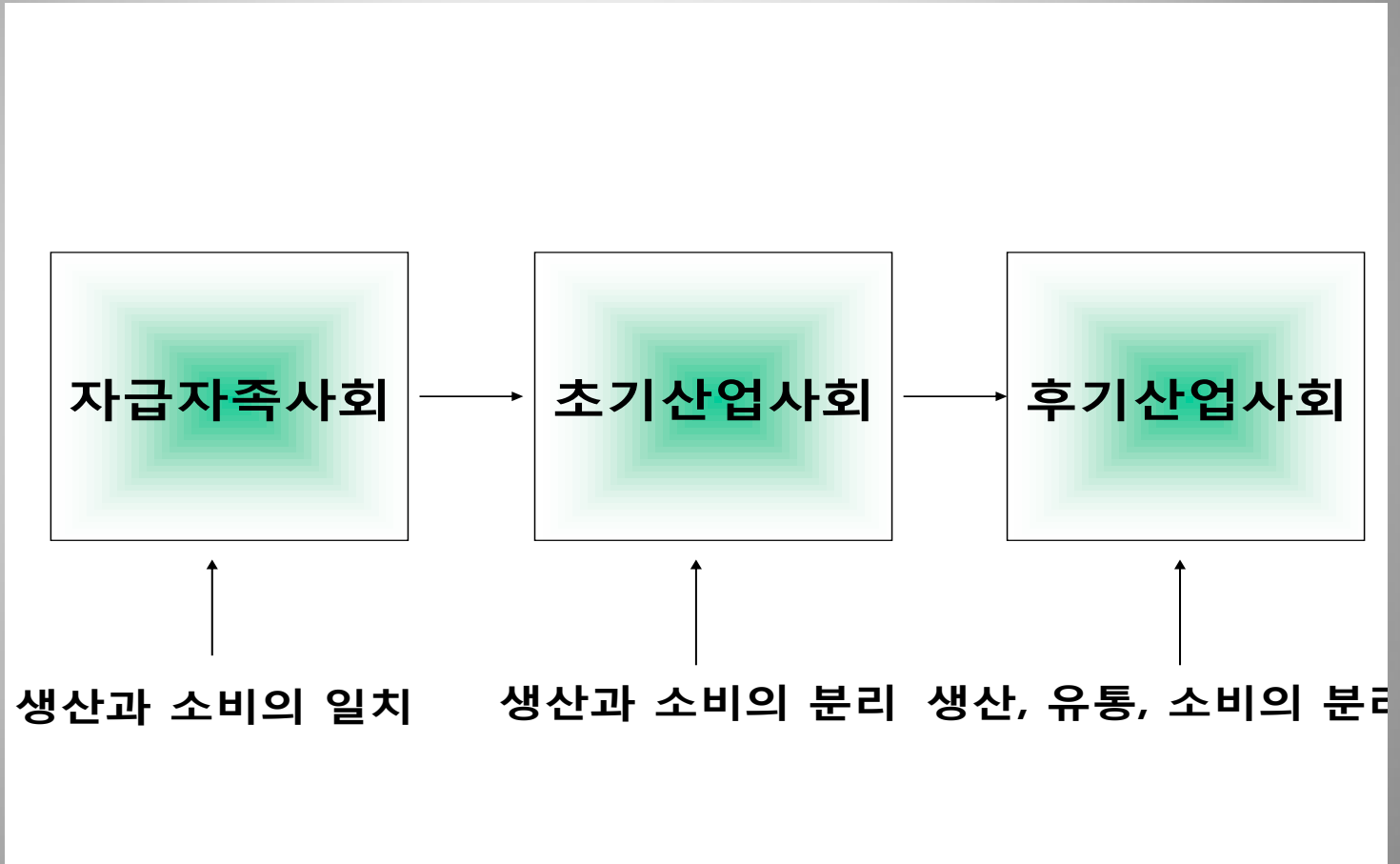

유통경로의 개념과 전략적 중요성

유통산업 : 도매상, 소매상, 물적유통기구 등과 같이 유통기능을 수행, 지원하는 유통 기구들의 집합

유통경로 : 제조업자→도매상→소매상→소비자로 이어지는 수직적 연계를 설계, 관리하는 과정

유통경로와 유통산업의 구조

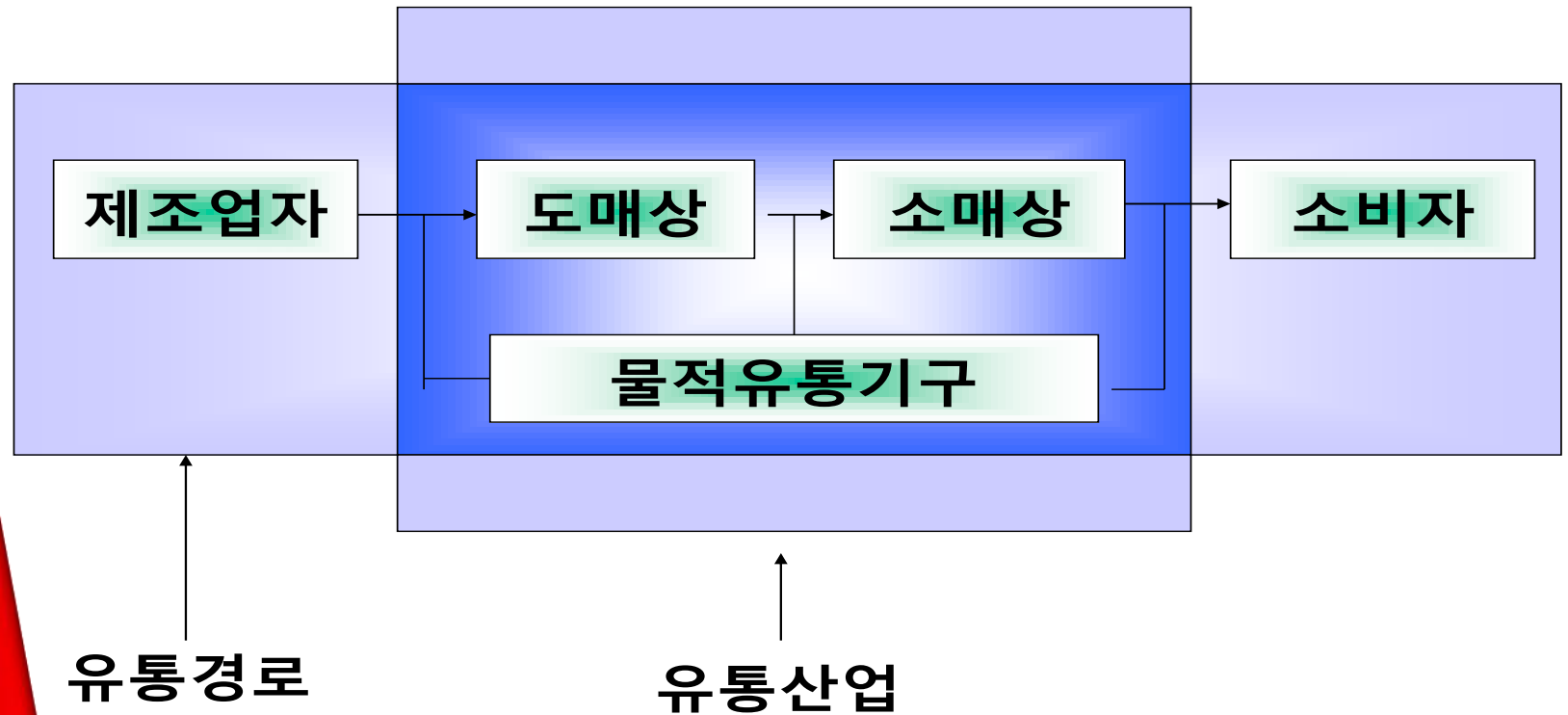

유통경로의 전략적 중요성

유통경로의 비탄력성 : 타 마케팅믹스들에 비해 한번 결정된 유통경로는 다른 유통 경로로의 전환이 용이하지 않음

유통경로의 지역성 : 유통경로는 각 나라의 고유한 역사적 배경과 시장환경에 의하여 영향을 받게 되므로 각국의 유통경로는 매우 다른 양상을 보임

유통경로의 존립근거

중간상의 필요성

총거래수 최소의 원리 : 생산자와 소비자간의 직접 거래에 비해 거래 빈도의 수 및 이로 인한 거래비용을 낮춤

변동비우위의 원리 : 유통분야에서는 제조분야에 비해 변동비의 비중이 상대적으로 크므로 제조와 유통의 통합이 제조와 유통간의 역할분담보다 이점을 갖지 않음

집중저장의 원리 : 중간상의 개입은 사회전체 보관(storage)의 총량을 감소

분업의 원리 : 유통경로에서 수행되는 기능들, 즉 수급조절, 보관, 위험부담, 정보수집 등을 제조업자가 모두 수행하기 보다는 전문성을 갖춘 유통업체에게 맡기는 것이 경제적임

총거래수 최소의 원리

제조업자는 중간상을 이용하여 거래의 경제성을 달성



유통경로가 창출하는 효용

중간상의 이용은 $스기호$, $스스호$, $스호호$ 을 제공

시간효용 Time Utility



24시간 편의점에서 새벽에도 라면을 먹을 수 있어 너무 좋다.

소비자가 상품을 원하는 때에 구매할 수 있도록 함

장소효용 Place Utility



집 인근에 와인 전문점이 있어서 너무 편해

소비자가 원하는 장소에서 구매할 수 있도록 함

소유효용 Possession Utility



이 옷은 날 위해 만든 옷 같아. 정말 잘 어울려...

적절한 소비자가 상품을 소유할 수 있도록 도와줌

소비자는 자신이 필요로 하는 제품을 취급하는 중간상을 찾음으로써 효율적으로 원하는 바를 탐색한다

유통경로의 기능

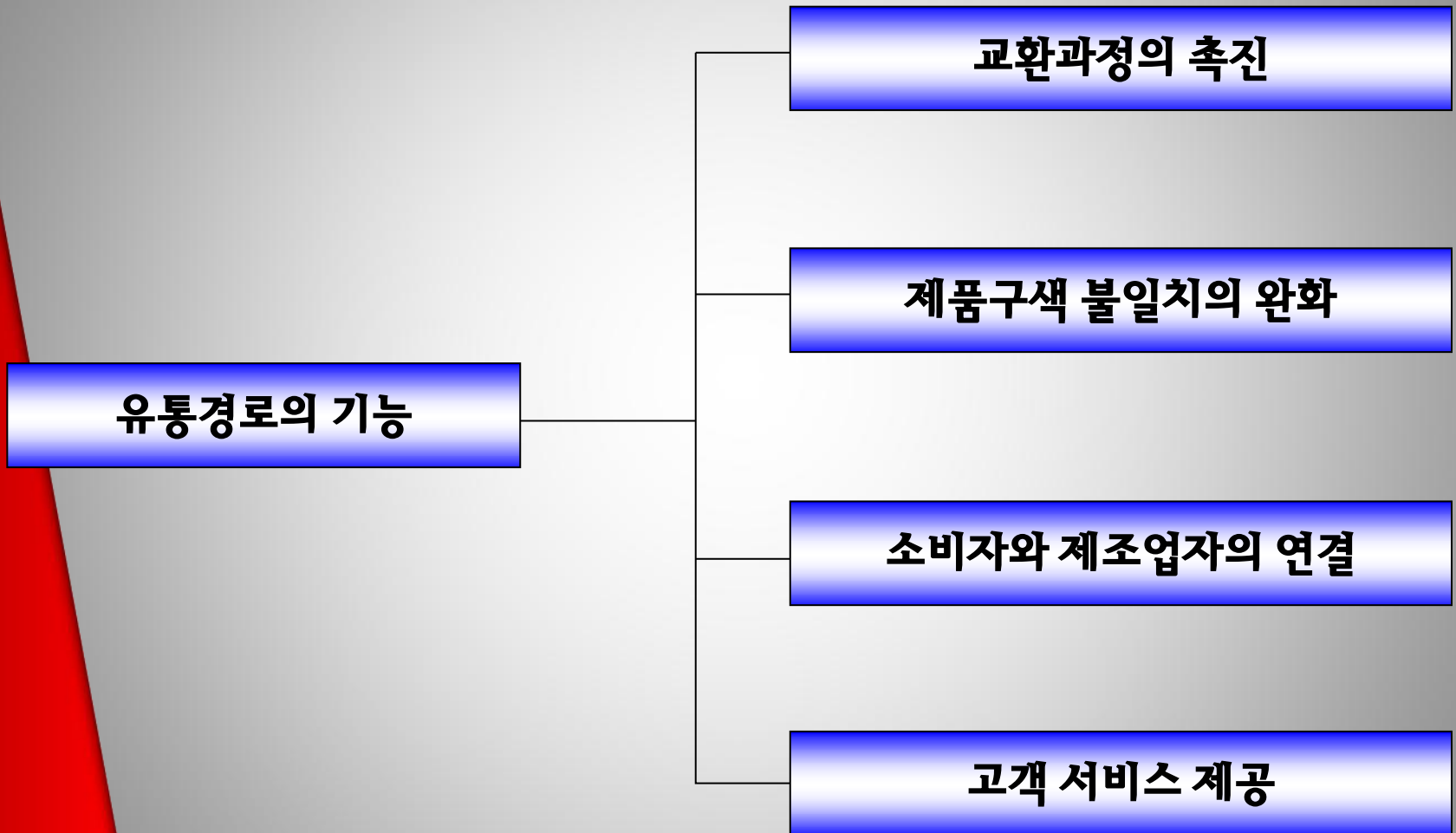

유통경로의 기능

교환과정의 촉진

- 중간상의 개입으로 교환과정을 보다 단순화시킬 수 있으므로 보다 많은 거래를 효율적으로 이루어 낼 수 있음

유통경로의 기능

제품구색의 불일치완화

- 제조업자는 소수의 제품라인을 대량생산하고 소비자는 소수의 다양한 제품을 구매
- 양자의 욕구차이에서 발생하는 제품구색과 생산/구매량의 불일치를 유통경로가 완화시켜주는 기능을 함

유통경로의 기능

소비자와 제조업자의 연결

- 제조업자들은 중간상을 이용하면 적은 비용으로 더 많은 잠재고객에 도달할 수 있으며 소비자들의 탐색비용도 절약

유통경로의 기능

고객서비스 제공

- 유통경로는 제조업자를 대신하여 소비자에게 애프터서비스의 제공과 제품의 배달, 설치, 사용방법의 교육 등의 서비스를 제공

유통경로 구성원의 세부기능

시간, 장소, 소유효용의 창출

제조업자 → 도매업자 → 소매업자 → 소비자

- 시장확대
- 주문대행
- 고객서비스 대행
- 재고보관
- 시장정보수집

- 구색맞춤
- 소단위판매
- 기술지원
- 신용 및 금융지원
- 소매상 서비스기능

- 제품구색제공
- 쇼핑편의성 제공
- 정보제공
- 금융정보제공

소비재 유통경로 유형

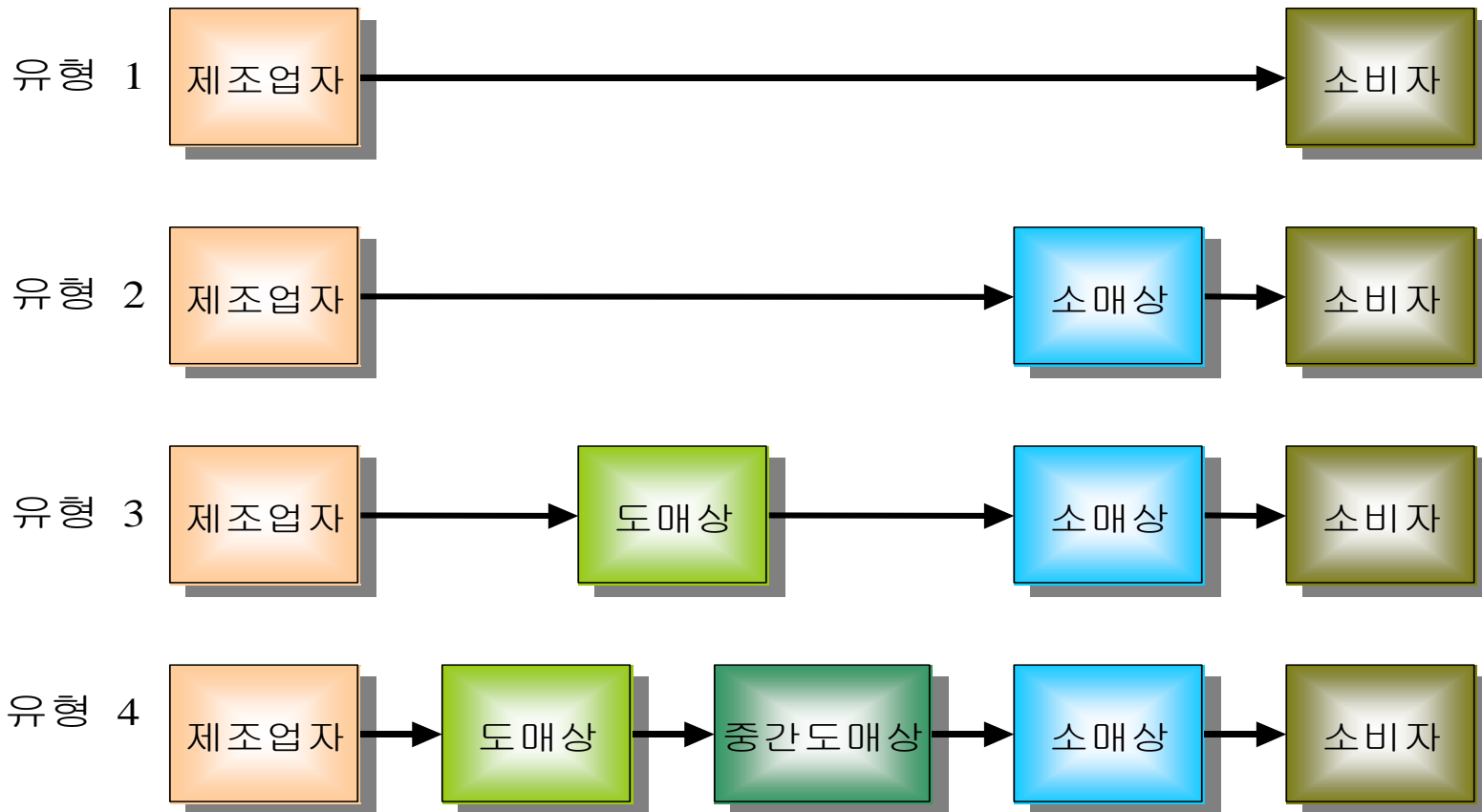

산업재 유통경로 유형

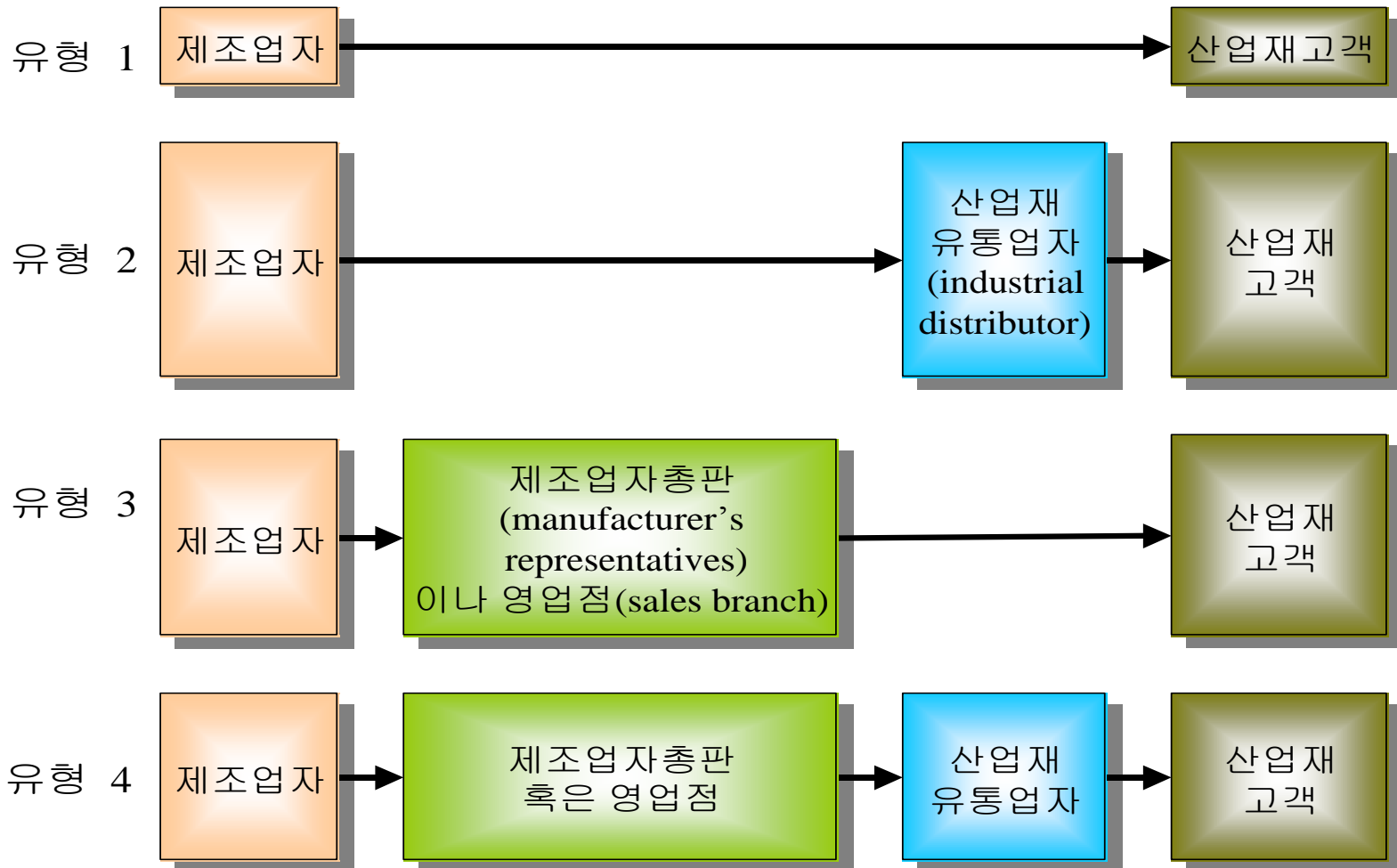

국가별 유통산업의 위치

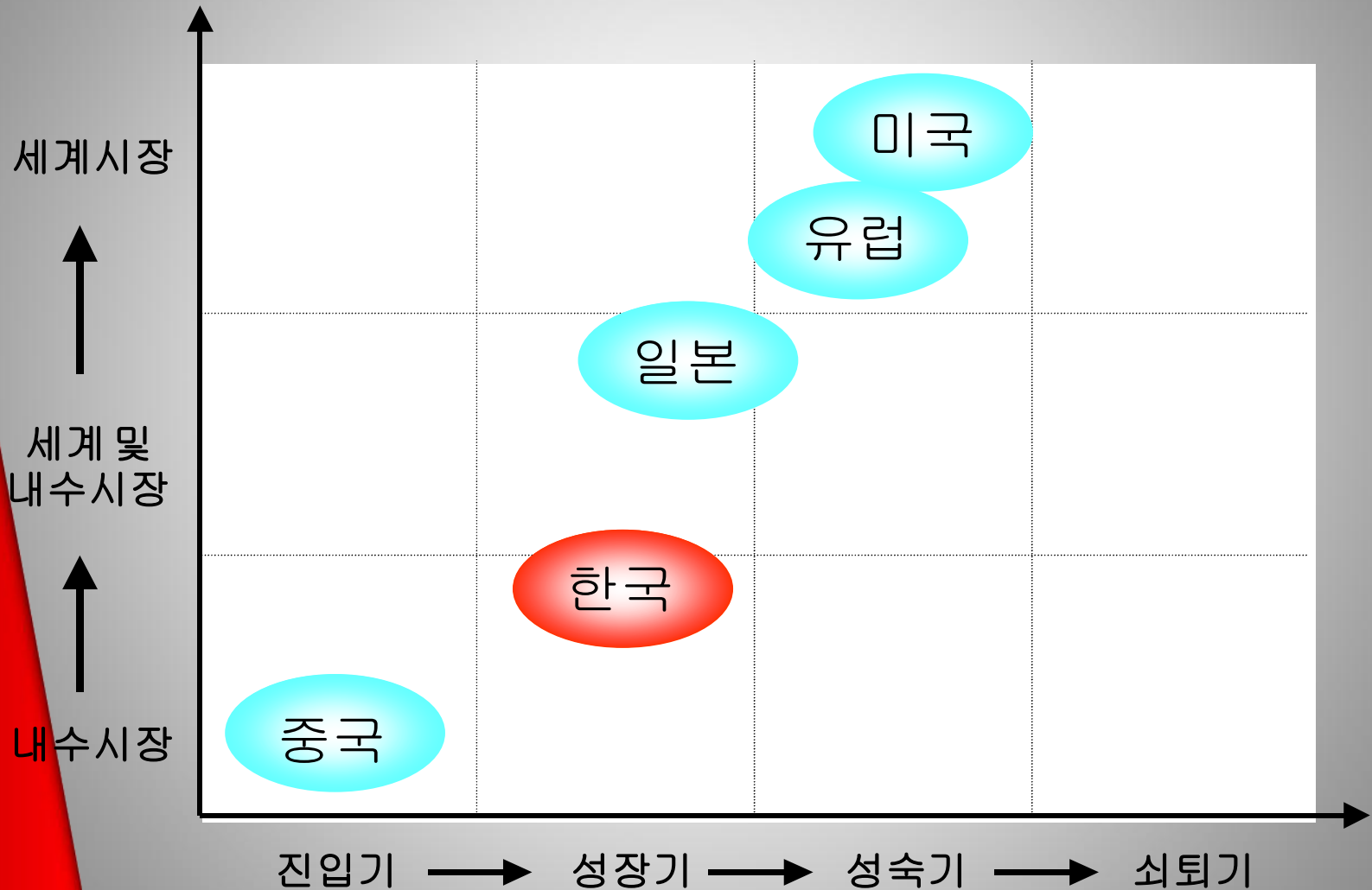

선진외국과 국내의 유통구조 차이

국내

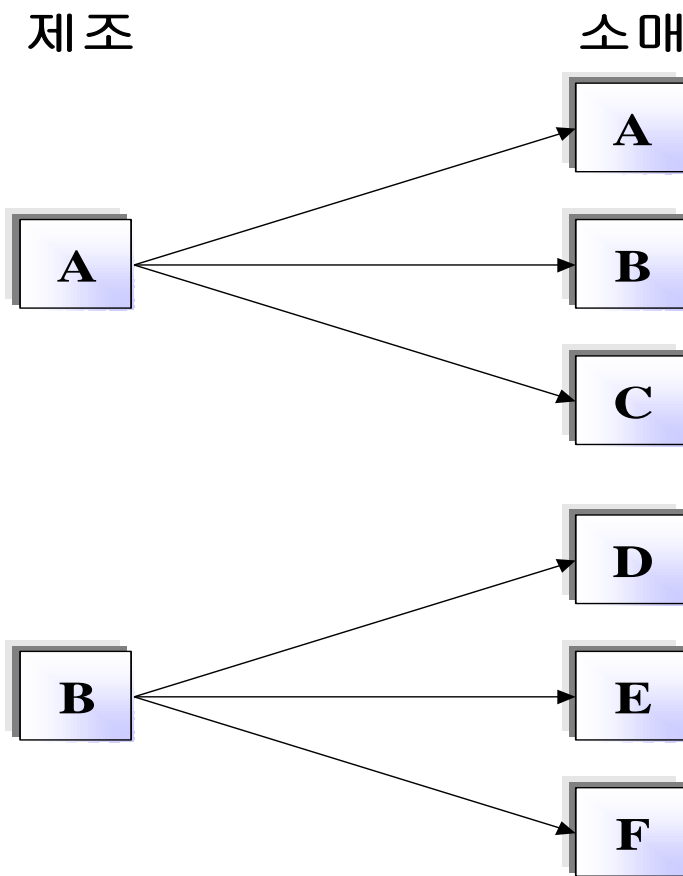

선진외국

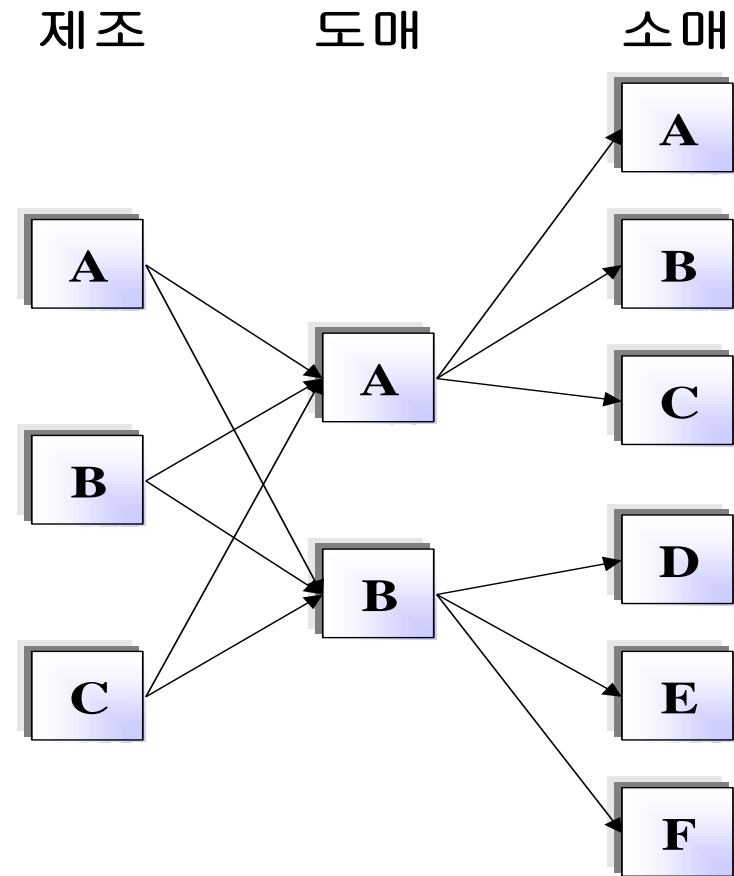

유통시장 개방의 영향

긍정적 영향 : 선진유통기법의 도입, 경쟁촉진에 따른 유통효율성의 제고,
소비자 선택폭의 확대와 고객서비스 수준의 향상,
수입품의 가격 하락

부정적 영향 : 영세 유통업자의 경영 악화, 수입증대에 따른 국제수지의
악화, 외국 유통 업체의 점포개점에 따른 부동산
가격의 상승

토의

1. 소비재 유통경로에 속하는 사례를 찾아 정리하고, 유통경로의 문제점에 대해 토의

토의

2. 우리나라 농산물 유통경로를 조사해보고, 그 문제점과 해결방안을 제시

토의

3. 산업재와 소비재 유통경로를 비교하여 보고, 산업재 유통경로가 소비재 유통경로보다 짧아야 하는 이유에 대해 토의

Do you have any question?